

簡易多回転タイプ 大流量用簡易ニードルバルブ

MODEL 2400D SERIES

FAX
注文可

微小流量の制御技術を有する当社製品の中では比較的大きな流量制御用のバルブです。シンプルな構造になっており、低コストのニードルバルブです。

- 精密機械加工で作られていますので、良好な制御特性を有しています。
- 市販の簡易タイプに比較してニードル回転数が、最小から最大まで12回転と多く、非常にスムーズな流量制御が行えます。



■ 標準仕様

調節ネジ回転数	約8~10回転
ニードル種類	2種類
最大使用圧力	1MPa
流体接触部材質	(A) A ℓ 、真鍮、NBR、POM、SUS303 (S)SUS304、フッ素ゴム、フッ素樹脂、SUS303
接続口	Rc3/8 Rc1/4
流量定格	下表参照

■ 流量定格 (参考表)

使用条件・器差により実際の流量と表の値とがずれる場合があります。参考値として御利用ください。

AIR at20℃出口側大気開放

ニードル番号	MAX CV値	供給圧力(MPa)				
		0.01	0.05	0.1	0.2	0.3
KD1	0.68	70	215	295	440	—
KD2	1.0	85	280	400	—	—

単位 (L/MIN)

■ 寸法図

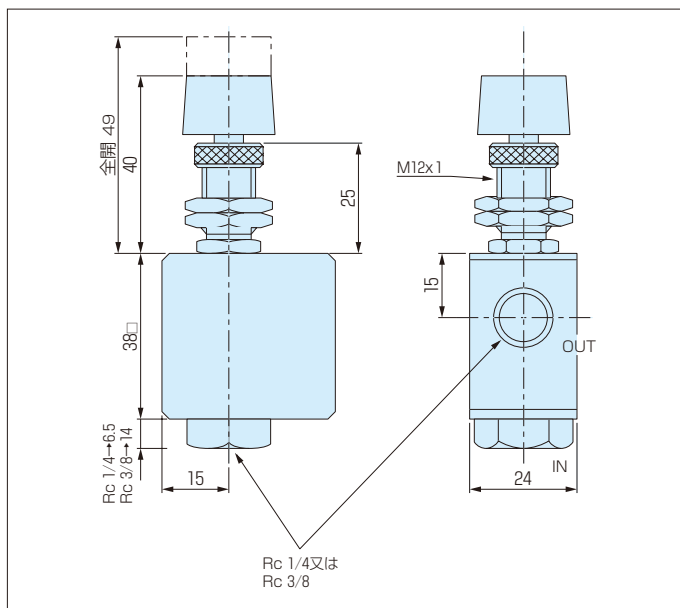

■ CV値 (代表値)

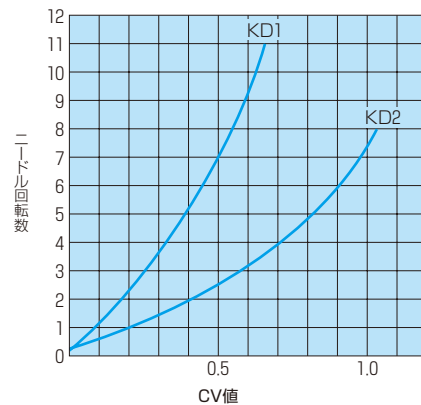

■ 御購入について

- 小流量用はP136 MODEL2400を参照下さい。
- ニードル番号が選定しにくい場合、流体名・圧力・流量を明記頂ければ、弊社にてバルブ選定致します。
- 標準仕様以外の接続口ジョイントにつきましてはP186-187を参照下さい。

■ 注文方法

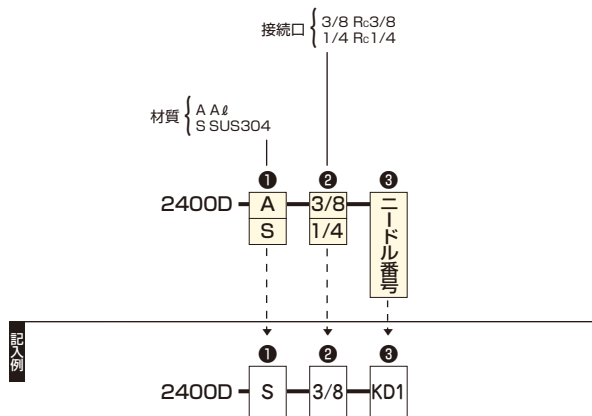

※注文・見積り依頼は、注文方法、記入例にそって巻末の「注文・見積り依頼カード」にご記入の上、ファックスで発注してください。

C

流量制御バルブ(メカニカル)

MODEL 2400D SERIES